

## ДІАГРАМА ПІДКЛЮЧЕННЯ БАЗОВОГО БЛОКУ

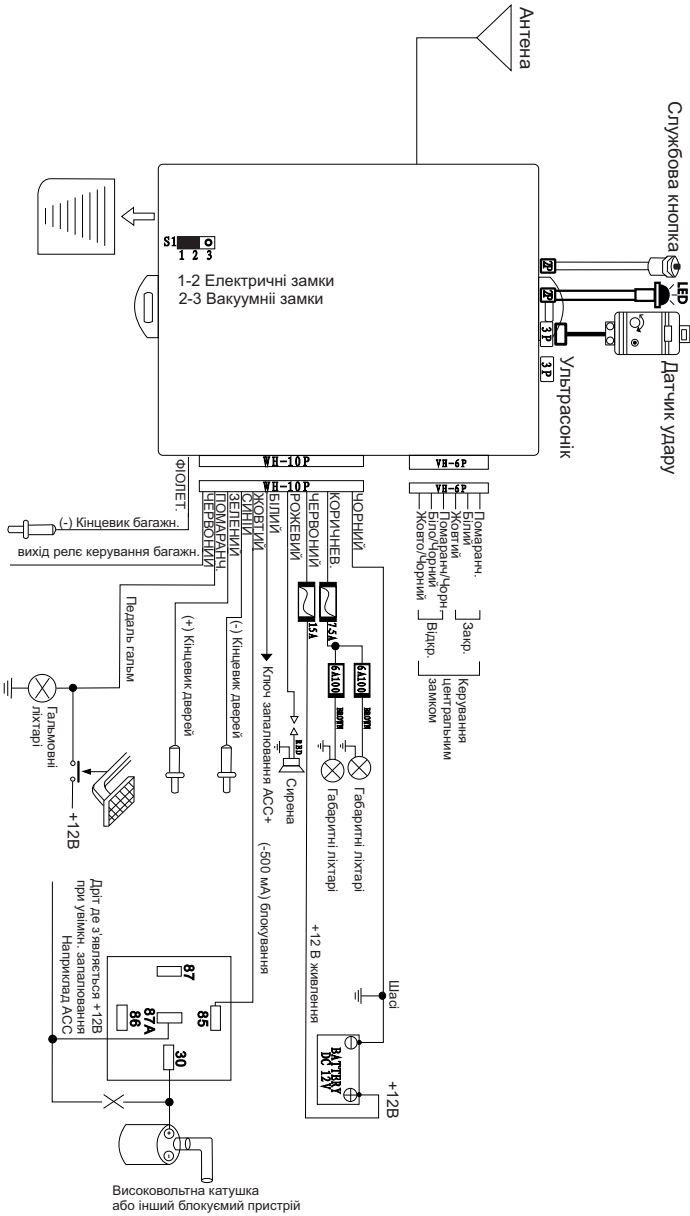

## ДІАГРАМА ПІДКЛЮЧЕННЯ ДО ЦЕНТРАЛЬНОГО ЗАМКА



Діаграма 1: Призначення виходів реле ЦЗ

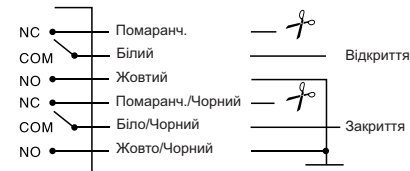

Діаграма 2: Негативне керування

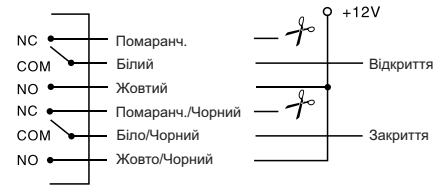

Діаграма 3: Позитивне керування

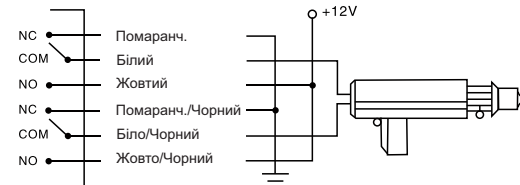

Діаграма 4: Безпосереднє підключення електричного актуатора

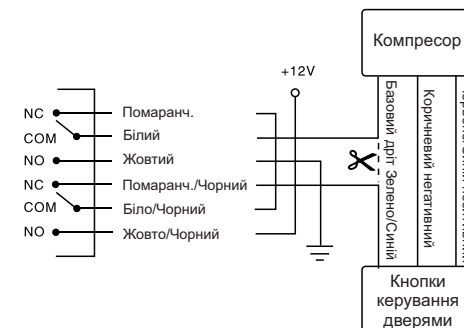

Діаграма 5: Підключення до вакуумної системи (наприклад Mercedes, Audi)



ОДНОСПРЯМОВАНА АВТОСИГНАЛІЗАЦІЯ

Модель:  
Evolution PRO-M



КЕРІВНИЦТВО КОРИСТУВАЧА

## ІНСТРУКЦІЯ З ЕКСПЛУАТАЦІЇ

### 1. Включення режиму охорони

#### (1) Режим охорони

Вимкніть запалювання і вийдіть з автомобіля.

Натисніть кнопку  пульта дистанційного керування, центральний замок закрийте двері, габаритні вогні спалахнуть один раз, сирена видасть один сигнал, і система стане на охорону за три секунди. Якщо спрацювала попередня зона датчика удару, сирена видасть 5 сигналів, габаритні вогні спалахнуть 5 разів, блокування двигуна буде увімкнено. Якщо спрацювала основна зона датчика удару, сирена буде звучати протягом 15 секунд, габаритні вогні будуть мигати стільки ж, блокування двигуна буде увімкнено. Цикл тривоги триває 15 секунд, а потім сигналізація повертається у режим повної охорони.

#### (2) Режим тихої охорони

Вимкніть запалювання і вийдіть з автомобіля.

Натисніть кнопку  пульта дистанційного керування, центральний замок закрийте двері, габаритні вогні спалахнуть один раз і система стане на охорону за три секунди. Якщо спрацювала попередня зона датчика удару, габаритні вогні спалахнуть 5 разів, блокування двигуна буде увімкнено. Якщо спрацювала основна зона датчика удару, габаритні вогні будуть мигати 15 секунд, блокування двигуна буде увімкнено. Цикл тривоги триває 15 секунд, а потім сигналізація повертається у режим повної охорони.

### 2. Тривога

Якщо під час охорони будуть відкриті двері, багажник або увімкнене запалювання в положення "ACC.ON" або натиснута педаль гальма, сигналізація перейде у режим тривоги, сирена буде звучати, габаритні вогні будуть спалахувати, блокування двигуна буде увімкнено. Тривога вимкнеться через 15 секунд після проте система залишиться на охороні.



#### 3. Зняття з охорони

При стоячій на охороні сигналізації, натисніть  кнопку. Центральний замок розблокує двері, габаритні вогні спалахнуть двічі і сирена видасть два сигнали. Якщо сигналізація знаходиться у режимі тихої охорони, то тільки ліхтарі спалахнуть двічі при знятті з охорони.

#### 4. Дистанційне відкриття багажника

Сигналізація має вбудоване реле відкриття багажника. Якщо виконано під'єднання, натисніть і утримуйте кнопку  протягом 3,5 секунд для відкриття багажника у будь-якому стані сигналізації. При цьому ліхтарі будуть спалахувати до закриття багажника. Система залишиться не на охороні.



#### 5. Функція Anti-Hi-Jack

Ця функція використовується для імібілізації транспортного засобу в разі надзвичайної ситуації під час руху. Натисніть і утримуйте кнопку  впродовж 2 секунд. Габаритні вогні почнуть швидко блимати; потім натисніть коротко на кнопку . Ліхтарі згаснуть. Через 15 секунд сирена почне звучати постійно, блокування двигуна буде увімкнено. Для виходу з режиму -натисніть  кнопку.

#### 6. Автоматична респостановка на охорону



Коли система знята з охорони випадковим натисканням на кнопку , то світлодіод спалахує швидко і через 25 секунд сигналізація автоматично повернеться у режим охорони, якщо жодна з дверей не була відкрита.



#### 7. Автопостановка на охорону (програмується)



Через 1 хвилину після вимкнення запалювання та закриття останньої двері, сигналізація автоматично стає на охорону **без зачинення дверей**. Для **вимкнення** цієї функції закрийте всі двері, увімкніть запалювання та натисніть на 2 секунди кнопку . Ліхтарі спалахнуть два рази та сирена видасть два сигнали. Для **увімкнення** цієї функції закрийте всі двері, увімкніть запалювання та натисніть на 2 секунди кнопку . Ліхтарі спалахнуть один раз та сирена видасть один сигнал.

#### 8. Керування замками дверей (програмується)

Якщо запалювання увімкнене більш ніж 15 секунд, перше ж натискання на педаль гальм ініціює закриття замків дверей. Вимкнення запалювання розблокує двері миттєво.

Ви маєте змогу керувати замками дверей в русі натисканням на кнопку  для закриття дверей, або на кнопку  для відкриття дверей.

Для **вимкнення** цієї функції, увімкніть запалювання, відкрийте двері, натисніть та утримуйте 2 секунди кнопки  та , доки сирена видасть два сигнали та ліхтарі спалахнуть двічі.

Для **увімкнення** цієї функції, увімкніть запалювання, відкрийте двері, натисніть та утримуйте 2 секунди кнопки  та , доки сирена видасть один сигнал та ліхтарі спалахнуть одноразово.



#### 9. Пам'ять стану

Незалежно від того, як довго було вимкнене живлення сигналізації, після під'єднання живлення, вона повернеться у той самий стан у якому вона була до вимкнення живлення (від'єднання акумулятора).

#### 10. Попередження про не закриті двері при постановці

Якщо після постановки на охорону пультом керування, не закрита належним чином будь-яка двері, сирена видасть додаткових три сигнали та ліхтарі спалахнуть тричі. Потрібно зняти сигналізацію з охорони, закрити двері, та знову поставити на охорону. В іншому випадку, через 10 секунд, сирена почне сигналізувати постійно.

#### 11. Попередження про не закриті двері під час руху

Під час руху, коли двері відкриті для висадки пасажирів, габаритні вогні будуть блимати, щоб попередити інших водіїв позаду. Щоб **вимкнути** цю функцію, увімкніть запалювання, натисніть і утримуйте кнопку  та кнопку  протягом 2 секунд, доки сирена видасть два сигнали, та габаритні ліхтарі спалахнуть двічі. Натисніть і утримуйте ті ж самі обидві кнопки протягом 2 секунд знову, щоб **увімкнути** цю функцію, сирена видасть один сигнал та габаритні ліхтарі спалахнуть одноразово.

#### 12. Пошук авто на стоянці

(1) За умови стоячої на охороні сигналізації, натисніть **на 2 секунди** кнопку . Сирена почне звучати 15 секунд, та ліхтарі спалахнуть стільки ж. Натисніть на будь-яку кнопку щоб припинити сигнали.

(2) За умови стоячої на охороні сигналізації, натисніть на кнопку . Сирена почне звучати 15 секунд, та ліхтарі спалахнуть стільки ж. Натисніть на будь-яку кнопку щоб припинити сигнали. (Тільки для систем з чотирикнопковим пультом керування).

#### 13. Аварійний звуковий сигнал

Під час руху натисніть на кнопку . Сирена буде звучати протягом 30 секунд, та ліхтарі будуть спалахувати стільки ж. Натисніть будь-яку кнопку для виходу з цього режиму



#### 14. Пам'ять тривог

Якщо під час охорони виникло спрацювання сигналізації, то світлодіодний індикатор загориться на 3 секунди постійно, а потім вимкнеться під час зняття з охорони, інформуючі про спрацювання.

#### 15. Обмеження кількості помилкових спрацювань

Якщо датчик удару спрацює занадто часто через природні середовища (наприклад, грім, град), то після 10 безперервних циклів тривоги, сигнал тривоги автоматично вимкнеться, поки середовище не стане спокійним. 4 хвилини після того, як навколишнє середовище стає тихим, сигналізація повернеться в режим повної охорони.

#### 16. Вимкнення датчика удару

Для вимкнення датчика удару, за умови стоячої на охороні сигналізації, натисніть на 2 секунди разом на кнопки  та  доки сирена видасть два сигнали. Повторне двосекундне натискання на ці ж кнопки, поверне датчик удару в охорону з одним сигналом сирени.

#### 17. Аварійне зняття з охорони

Для аварійного зняття стоячої на охороні сигналізації, без використання пульта керування, потрібно виконати таку послідовність дій:

(1) відкрийте двері автомобіля ключем (сирена буде звучати і габаритні вогні будуть блимати);  
(2) поверніть ключ запалювання у положення "ACC", натисніть на педаль гальма і натисніть на службову кнопку 5 разів впродовж 5 секунд, після чого система буде знята з охорони

#### 18. Обирання типу центрального замка

Відкрийте кришку на базовому блоці, та встановіть перемикач у положення електричного або вакуумного типу центрального замка. Дивись на діаграмі підключення.

#### 19. Запис/видалення кодів пультів керування

В пам'ять сигналізації можуть бути записані коди 6 пультів. Для запису кодів нових пультів потрібно:

- увімкнути запалювання
- 7 разів посліпльнатиснути службову кнопку
- сирена видасть один сигнал та світлодіод горить постійно
- натисніть будь-яку кнопку на новому пульті
- сирена видасть два сигнали
- повторіть з пункту 4 для усіх нових пультів
- вимкніть запалювання

Для видалення кодів пультів потрібно:

- увімкнути запалювання
- 7 разів посліпльнатиснути службову кнопку
- сирена видасть один сигнал та світлодіод горить постійно
- знову 7 раз посліпль натиснути службову кнопку
- сирена видасть 3 сигнали
- усі коди усіх пультів (включаючи поточний) видалені з пам'яті системи.

#### 20. Індикація світлодіода

**Сигналізація на охороні** - подвійний спалах, пауза 1 сек.

**Спрацював датчик удару** - 3 спалахи, пауза 1 сек.

**Відчинялись двері, або вмикалось запалювання** - горить постійно 2 секунди, потім пауза 2 секунди.